

## HA20 RTJ



### LEISTUNG UND NUTZERFREUNDLICHKEIT

- > Unerreichte Hubgeschwindigkeit von 48 sec.
- > Hervorragende seitliche Reichweite von 12.2 m
- > Exzellente proportionale und simultane Steuerung der Bewegungen
- > Einfacher Transport

### AUSGEZEICHNETE ROBUSTHEIT

- > Stabile Haube mit ergonomischem Griff
- > Langlebige Konstruktion

### REDUZIERTER WARTUNGS- UND BETRIEBSKOSTEN

- > Haulotte Activ'Screen (On-board Diagnosetool)
- > Haulotte Stop Emission System: Start-Stopp-Automatik
- > Modularer Arbeitskorb mit Bedienpult-Schutz und Werkzeugablage
- > Leichter Zugang zu allen Komponenten

# HA20 RTJ

## GELENKARBEITSBÜHNEN

### TECHNISCHE DATEN

#### HA20 RTJ

Arbeitshöhe	20.6 m
Plattformhöhe	18.6 m
Maximale Reichweite	12.2 m
Gelenkpunkt	8.4 m
Maximale Tragfähigkeit	230 kg (2 pers.)
<b>F</b> x <b>G</b> Plattformabmessung	1.83 x 0.8 m
<b>A</b> Länge in Grundstellung	8.8 m
<b>B</b> Breite	2.42 m
Höhe im eingefahrenen Zustand	2.51 m
<b>H</b> Transportlänge	6.5 m
<b>C</b> Transporthöhe	2.93 m
Vertikaler Schwenkbereich Korbarm	140° (+ 60° / - 80°)
Plattformschwenkbereich	180° (+ 90° / - 90°)
Schwenkbereich des Oberwagens	355° non continuous
Überhang	14.2 cm
<b>D</b> Radstand	2.45 m
<b>E</b> Bodenfreiheit	38 cm
Schrägstand	5 °
Fahrgeschwindigkeit	0.8 - 5 km/h
Maximale Steigfähigkeit	45 %
Geländebereifung aus Vollmaterial	850 x 340 mm
Wenderadius - außen	4.5 m
Motor	Kubota 48.6 kW, stage 5 NRC: Kubota, 36.5kW, Stage 3A
Gesamtgewicht	9 300 kg

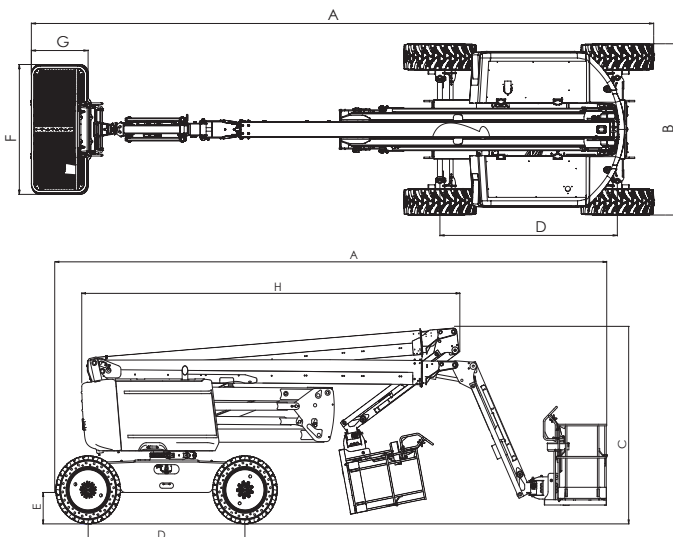

### STANDARDAUSSTATTUNG

- > Haulotte Activ'Screen
- > Haulotte Stop Emission System
- > Universeller Telematikanschluss
- > 4-Radantrieb, 2-Radlenkung
- > 4 simultane Bewegungen für maximale Produktivität
- > Automatische Differentialsperre für bessere Geländegängigkeit
- > Bedienpult-Abdeckung und stabile Werkzeugablage
- > Modularer Arbeitskorb 1.83 m x 0.80 mit Fallschutzbügel
- > 110 / 230 V Stromanschluss im Arbeitskorb
- > Einfache Wartung durch ausschwenkbaren Motor
- > Akustischer und optischer Alarm bei Schrägstand und Überlast
- > Rundumleuchte
- > Akustisches Fahrsignal
- > Betriebsstundenzähler
- > Starterbatterien 12 V
- > Motorvorglühung mit Kontrollleuchte
- > Tankanzeige im oberen Pult
- > Elektrische Notpumpe und Notabsenkung

### OPTIONEN UND ZUBEHÖR

- > Haulotte Activ' Shield Bar 2.0
- > Nicht-markierende Reifen
- > Großer modularer Arbeitskorb (2.44 x 0.91 m)
- > 110 / 230 V Stromanschluss im Korb (mit und ohne FI-Schutzschalter)
- > Druckluftleitung zum Arbeitskorb (6.5 mm Innendurchmesser)
- > Seitlicher Zugang zum Arbeitskorb über Schwingtüre
- > Hydraulik-Generator Dynaset 3.5 kw
- > Biologisch abbaubares Hydrauliköl
- > Kit für warme Umgebung: Hydraulikölkühler + Hydrauliköl
- > Kit für kalte Länder
- > Glashalterungspaket
- > Blinklicht
- > Funkenfänger und elektrisches Einwegeventil
- > Arbeitsscheinwerfer 55 W

