

HA26 RTJ PRO



LEISTUNG & PRODUKTIVITÄT

- > Sehr guter Arbeitsbereich
- > Vertikales Heben – der Korb bleibt parallel zur Wand
- > Hervorragende Geländegängigkeit
- > Ladekapazität des Arbeitskorbs 250kg
- > Zwei Lastbereiche 250 - 350kg (optional)

SICHERHEIT UND KOMFORT

- > Schnelle, proportionale und simultane Bewegungen
- > Haulotte Activ'Lighting System für sicheres Auf- und Abladen
- > Haulotte Activ'Shield Bar 2.0

REDUZIERTE WARTUNGS- UND BETRIEBSKOSTEN

- > Haulotte Activ'Screen (On-board Diagnose Tool)
- > Haulotte Stop Emissions System: Motor-Start-Stopp-Automatik
- > Leichter Zugang zu allen Komponenten
- > Großer, modularer Arbeitskorb. Einfach und schnell reparierbar



HA26 RTJ PRO

GELÄNDEGÄNGIGE GELENKARBEITSBÜHNEN

TECHNISCHE DATEN

HA26 RTJ PRO

| | |
|--|--|
| Arbeitshöhe | 26.4 m |
| Plattformhöhe | 24.4 m |
| Maximale Reichweite | 17.5 m |
| Gelenkpunkt | 9.3 m |
| Maximale Tragfähigkeit | 250 kg (2 pers.) - option 350 kg |
| A Länge in Grundstellung | 11.8 m |
| B Breite | 2.48 m |
| C Höhe im eingefahrenen Zustand | 2.97 m |
| D Radstand | 2.8 m |
| F x G Plattformabmessung | 2.44 x 0.91 m |
| H Transportlänge | 9.4 m |
| Transporthöhe | 2.98 m |
| Plattformschwenkbereich | 180 ° |
| Vertikaler Schwenkbereich Korbarm | 133° (- 65° / + 68°) |
| Schwenkbereich des Oberwagens | 360° continuous |
| Überhang | 0.76 m |
| Bodenfreiheit | 48 cm |
| Schrägstand | 4 ° |
| Fahrgeschwindigkeit | 5 km/h |
| Maximale Windgeschwindigkeit | 45 km/h |
| Maximale Steigfähigkeit | 45 % |
| Wenderadius - außen | 4.35 m |
| Geländebereifung aus Vollmaterial | 1025 x 365 mm |
| Motor | Kohler 36.5 kW, stage 5 ; NRC: Kubota, 36.5kW, Stage 3A |
| Gesamtgewicht | 15 500 kg |

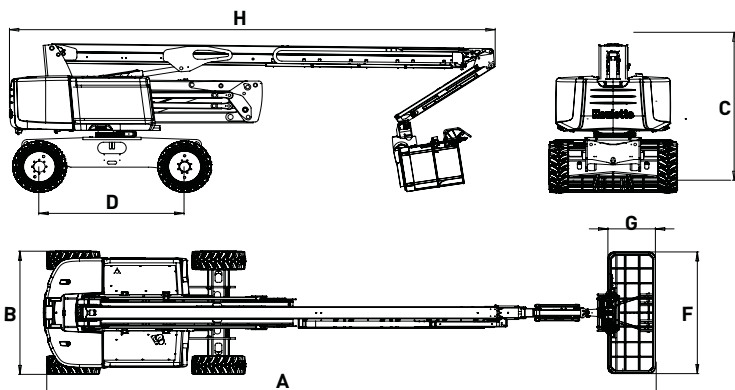

STANDARD AUSSTATTUNG

- > Haulotte Activ'Screen: Integriertes Diagnosesystem mit Farbdisplay im unteren Bedienpult
- > Haulotte Activ'Shield Bar 2.0
- > Haulotte Activ'Lighting System zum sicheren Auf- und Abladen
- > Haulotte Stop Emission System: Motor-Start-Stopp-Automatik
- > Universeller Telematikanschluss
- > 4-Rad-Antrieb, 4-Rad-Lenkung
- > Pendelvorderachse
- > 4 simultane Bewegungen
- > Automatische Differentialsperre
- > Schutzabdeckung am oberen Bedienpult
- > Werkzeugablage
- > Großer, modularer Haulotte Arbeitskorb 2.44 m x 0.91 m
- > Fallschutzbügel
- > Stromanschluss 110 / 230 V
- > Ausschwenkbarer Motor
- > Akustischer und optischer Alarm bei Schrägstand und Überlast
- > Rundum-Signalleuchte
- > Akustisches Fahrsignal
- > Elektrische Pumpensystem und Notabsenkung
- > 12 V Start-Batterie
- > Motorvorglühlung mit Kontrollleuchte
- > Anzeige für niedrigen Kraftstoffstand im oberen und unteren Bedienpult

OPTIONEN UND ZUBEHÖR

- > Abriebsfreie Reifen
- > Doppelte Ladekapazität 250 - 350 kg (begrenzt)
- > Windfest bis 60 km/h Windgeschwindigkeit
- > Steckdose im Arbeitskorb
- > Druckluftanschluss im Arbeitskorb
- > Zugang zum Arbeitskorb über Schwingtüre
- > Hydraulikgenerator 3.5 kW oder 6.5 kW
- > Biologisch abbaubares Hydrauliköl
- > Hydraulikölkühler
- > Kit für kalte Umgebung - 20°C / - 25°C
- > Röhrenhalterungs-Paket
- > Glashalterungs-Paket
- > Arbeitsscheinwerfer
- > Batterie-Schutzschalter

