

## HT28 RTJ PRO



### LEISTUNG & PRODUKTIVITÄT

- > Beste horizontale Reichweite mit 23.85 m
- > Flüssige und gleichmäßige Bewegungen
- > Hervorragende Geländegängigkeit
- > Doppelte Ladekapazität 250 - 350 kg (optional)

### SICHERHEIT & KOMFORT

- > Haulotte Activ'Shield Bar 2.0
- > Haulotte Activ'Lighting System für sicheres Auf- und Abladen bei schlechten Sichtverhältnissen
- > Komfort und Laufruhe beim Anheben dank eines einzigartigen Regulierungssystems
- > Extrem solider Ausleger

### KOSTENEFFIZIENZ

- > Haulotte Activ'Screen (On-board Diagnose-Tool)
- > Haulotte Stop Emission System, das automatisch den Motor startet und stoppt
- > Modularer Arbeitskorb, schnell und einfach reparierbar
- > Leichter Zugang zu allen Komponenten



# HT28 RTJ PRO

## GELÄNDE- TELESKOPARBEITSBÜHNEN

### TECHNISCHE DATEN

#### HT28 RTJ PRO

Arbeitshöhe	27.9 m
Plattformhöhe	25.9 m
Maximale Reichweite	23.85 m
Bei Arbeiten "unter Tage" einsetzbar	3 m
Maximale Tragfähigkeit	230 kg (2 pers.) - option 350 kg
<b>F</b> x <b>G</b> Auslegerradius	2.44 x 0.91 m
<b>A</b> Länge	13.05 m
<b>H</b> Transportlänge	9.8 m
<b>B</b> Breite	2.48 m
<b>C</b> Höhe im eingefahrenen Zustand	2.85 m
<b>I</b> Transporthöhe	2.98 m
Vertikaler Schwenkbereich	133° (- 66° / + 67°)
Korbarmlänge	1.83 m
Schwenkbereich des Oberwagens	360° continuous
Seitlicher Überhang	150 cm
<b>D</b> Radstand	2.80 m
<b>E</b> Bodenfreiheit	48 cm
Neigungsmesser	4 °
Fahrgeschwindigkeit	0.5 - 5 km/h
Maximale Steigfähigkeit	45 %
Äußerer Wenderadius	4.35 m
Motor	Kubota, 53 kW, Turbo, Stage 5 *NRC: Kubota, 49.2 kW, Turbo, Stage 3A
Gesamtgewicht	18 100 kg

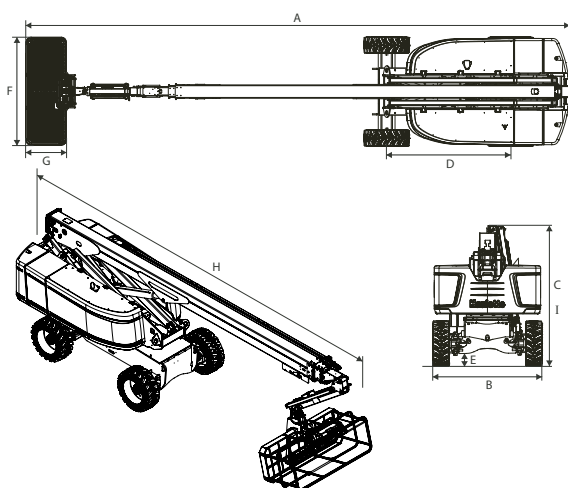

\*NRC: Non Regulated Countries

## STANDARDAUSSTATTUNG

- > Haulotte Stop Emission System
- > Haulotte Activ'Screen: Integriertes Diagnosesystem
- > Haulotte Activ'Shield Bar 2.0
- > Haulotte Activ'Lighting System
- > Universeller Telematikanschluss
- > 4-Radantrieb / 2-Radlenkung
- > Pendelvorderachse
- > Ruckelfreie proportionale Bewegungen
- > Automatische Differentialsperre
- > Schutzablage gegen Bodenkontamination
- > Großer, modularer Arbeitskorb 2.44 m x 0.91 m
- > Fallschutzbügel
- > Arbeitskorb um 180° schwenkbar (± 90°)
- > Einfache Wartung durch ausschwenkbaren Motor
- > Akustischer und optischer Alarm bei Schrägstand und Überlast
- > Fahr-Warnlicht und -summer

## OPTIONEN UND ZUBEHÖR

- > Nicht-markierende Reifen
- > Doppelte Ladekapazität 230 - 350 kg (2 Personen)
- > Windfest bis 60 km/h Windgeschwindigkeit
- > Steckdose im Arbeitskorb (110 / 230 V)
- > Druckluftanschluss im Arbeitskorb (13 mm Innendurchmesser)
- > Zugang zum Arbeitskorb über Schwingtüre
- > Hydraulikgenerator 3.5 kW oder 6.5 kW
- > Arbeitsscheinwerfer
- > Hydraulikölkühler
- > Kälte- bzw. Arktis-Paket
- > Rohrhalterungs-Paket
- > Glashalterungspaket
- > Bewegungslicht
- > Strom-Notabschalter

