

**PULSEO**  
GENERATION

## HS15 E PRO HS18 E PRO

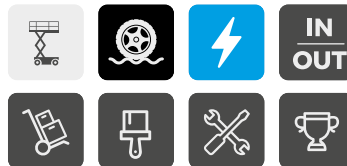

### HOHE LEISTUNG & KAPAZITÄTEN FÜR UNWEGSAMES GELÄNDE

- > Maximale Tragfähigkeit 750kg
- > Pendelachse liefert hervorragende Bodenhaftung
- > Antriebsachse mit manuell sperrbarem Hinterachsdifferential erhöht die Bodenhaftung

### ELEKTROANTRIEB

- > Sauberer und leiser Betrieb für den Einsatz in empfindlichen Arbeitsbereichen
- > Vielfältige Einsatzmöglichkeit: Outdoor / Indoor
- > Ruckelfreie proportionale Bewegungen

### WARTUNGS- UND SERVICEORIENTIERT

- > Activ'Screen: On-board Diagnose-Tool
- > Einfacher Zugang zu den Bauteilen
- > Activ'Energy Management kümmert sich um Ihre Batterie

### LÄNGERE LEBENSDAUER

- > Mehrere Lademöglichkeiten inklusiv optionale Ladebeschleunigung
- > Optionaler & abnehmbarer Range Extender mit geringem Kraftstoffverbrauch (Stufe 5)

# HS15 E PRO HS18 E PRO

## GELÄNDEGÄNGIGE SCHERENARBEITSBÜHNEN MIT ELEKTROANTRIEB **STANDARDAUSSTATTUNG**

### TECHNISCHE EIGENSCHAFTEN

	<b>HS15 E PRO</b>	<b>HS18 E PRO</b>
Arbeitshöhe	15 m	18 m
Plattformhöhe	13 m	16 m
Verfahrbarkeit in maximaler Höhe bis	15 m	13 m
Maximale Tragfähigkeit	750 kg	
Maximale Tragfähigkeit des Auslegers	225 kg	
<b>A</b> Plattformlänge	3.82 m	
Plattformlänge mit Ausschub	5.8 m	
Platformausschub	0.93 m	
<b>B</b> Plattformbreite	1.89 m	
<b>C</b> Höhe im eingefahrenen Zustand (mit Geländer)	3.05 m	3.15 m
Höhe- abgesenkte Leitplanken	2.19 m	2.29 m
<b>D</b> Breite	2.3 m	
<b>E</b> Länge	4.4 m	
<b>F</b> Radstand	2.76 m	
<b>G</b> Bodenfreiheit	30.7 cm	
Fahrgeschwindigkeit	5 km/h	
Maximale Steigfähigkeit	45 %	40 %
Neigung (längs/seitlich)	5° / 3°	5° / 2°
Wenderadius - außen	6.75 m	
Reifen	830 x 285 mm	
Batterien	8 x 6 V - 435 Ah (C20)	
Gewicht	7 480 kg	8 010 kg

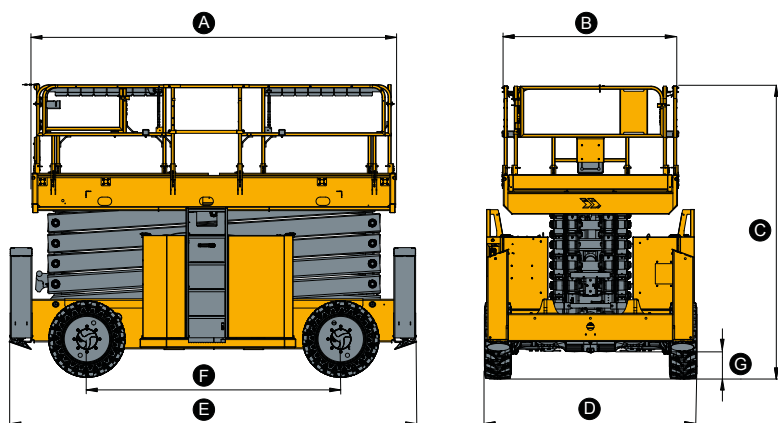

- > Pendelachse vorne - 6°
- > Allradantrieb
- > Mechanische Achse mit manuell sperrbarem Hinterachsdifferential
- > Ausleger mit zentralisierter oder individueller Steuerung
- > Doppelte Plattformverlängerungen
- > Zwei drop bar Zugänge
- > Haulotte Activ'Energie Management: intelligentes Batterie-Management-System
- > Wechselstrom Motor
- > 48V Batterie Pack
- > Haulotte Activ'Screen
- > Haulotte Activ'Lighting System für sichere Verladung bei schlechter Sicht

### OPTIONEN UND ZUBEHÖR

- > Range Extender (5.5 kW - Stage 5)
- > Artis-Paket & Kaltwetterpaket
- > Nicht markierende Reifen
- > Rohralterung
- > Wechselstrom zum Plattformstecker (110 / 230 V)
- > Doppelte Schwingtüre
- > XL-Plattform mit zweifacher Vergrößerung (7,4 m)
- > Beleuchtung der Plattform
- > Arbeitsscheinwerfer
- > Automatisches Batteriebefüllungssystem
- > Beschleunigtes Ladegerät (380 V)

